

Teplně – technické parametry výrobků.		Jednotka	KP 12	KP 22	KP 62
Jmenovitý výkon	kW		19	29	62
Výkonový rozsah	kW		5,5 - 19	8,5 - 29	18 - 62
Orientační spotřeba paliva	kg x hod <sup>-1</sup>		1,2 - 4,2	2 - 6,8	3,9 - 13,8
Účinnost	%		91,2	91,2	90,6
Teplota spalin	°C		94 - 150	94 - 150	94 - 140
Hmotnostní průtok spalin na výstupu					
- při jmenovitém výkonu	kg x sec <sup>-1</sup>		0,01	0,015	0,021
- při minimálním výkonu	kg x sec <sup>-1</sup>		0,006	0,008	0,011
Třída kotle			3	3	3

Technické parametry výrobků.		Jednotka	KP 12	KP 22	KP 62
Hmotnost	kg		210	270	490
Obsah vody	l		58	87	118
Průměr kouřovodu	mm		130	150	160
Přípojky: top. a vrat. vody	Js		G 1½"	G 1½"	G 1½"
Výhřev. plocha	m <sup>2</sup>		1,83	2,75	4,94
Rozměry (š x h x v)	mm		850 x 1055 x 1440	977 x 1055 x 1440	1123 x 1110 x 1745
Prac. přetlak vody	bar		do 2,5		
Požadovaný tah	mbar		0,1 - 0,2	0,1 - 0,2	0,2 - 0,3
Doporuč. provoz. teplota topné vody	°C		60 - 80		
Nejmenší teplota vstup. vody	°C		55		
Hydraul. ztráta ΔT 10 K	mbar		4,77		33,7
Hydraul. ztráta ΔT 20 K	mbar		1,26		8,3

Emisní parametry výrobků		Jednotka	KP 12	KP 22	KP 62
CO	mg/m <sup>3</sup>		3	3	50
NOx	mg/m <sup>3</sup>		104	104	94
prach	mg/m <sup>3</sup>		7	7	14
O <sub>2</sub>	%		7,04	7,04	5,51

Základní sestava kotlí		Jednotka	KP 12	KP 22	KP 62
těleso kotle vč. dvířek a víka			1	1	1
automatické čištění výměníku			1	1	1
turbulátory			12	20	36
keramické díly			1 + 2	1 + 3	1 + 4
automatické odpopelnění			1	1	1
hořákové topeniště vč. podavače, ventilátoru			1	1	1
podavač č. 1 vč. pohonu			1	1	1
řídící jednotka			1	1	1
řídící jednotka s dotykovým displejem			na přání	na přání	na přání
elektrické zapalování			1	1	1
opláštění kotle vč. tep. izolace 8 cm			1	1	1
levé / pravé provedení			1	1	1
škrabka			1	1	1
návod k obsluze a údržbě kotle			1	1	1

Volitelné příslušenství		Jednotka	KP 12	KP 22	KP 62
temperování 2,2 kW	---		a	a	a
temperování 3,5 kW	---		a	a	a
temperování 5,7 kW	---		a	a	a
podavač č. 1 vč. pohonu 1600 mm			a	a	a
zásobník paliva 100 l / 65 kg			a	a	ne
zásobník paliva 400 l / 256 kg			doporučeno	a	a
zásobník paliva 700 l / 450 kg			a	doporučeno	doporučeno
zásobník paliva 1.400 l / 900 kg			a	a	a

Označování výrobků		KP 12	KP 22	KP 62
- kotel v základním provedení		KP 12	KP 22	KP 62E
- kotel s elektrickým temperováním		KP 12E	KP 22E	KP 62E

El. příkon (4 ???mot. + vent.)

200

340

Jmenovitý výkon palivo štěpka P16 M20

34

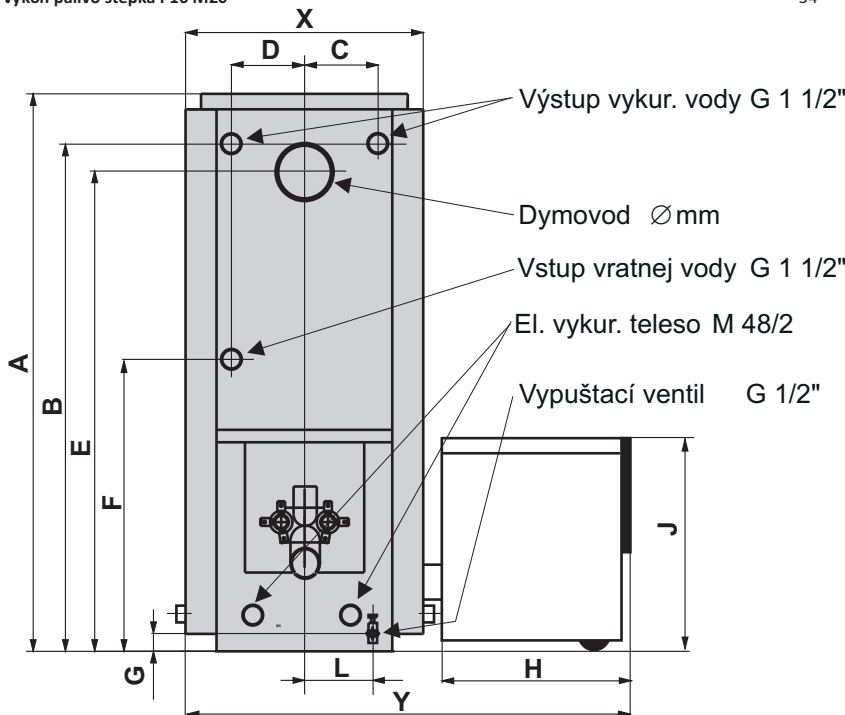
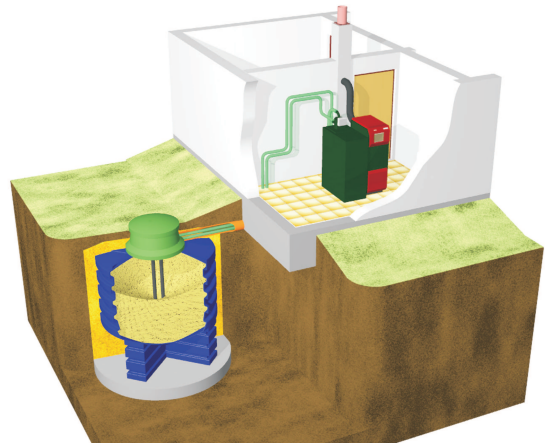
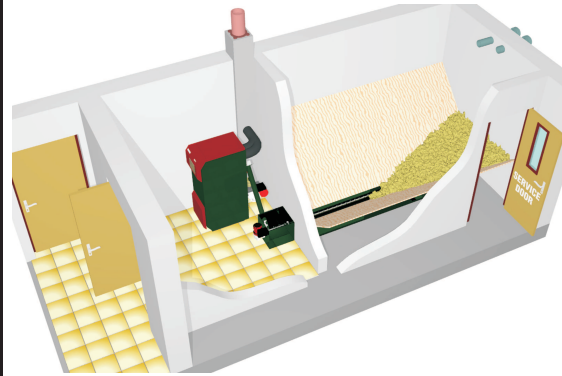
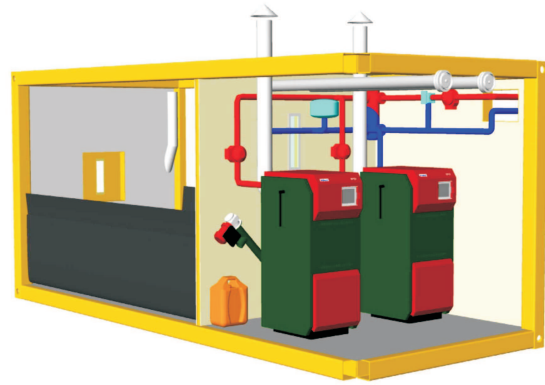

(mm)	KP 12/12E	KP 22/22E	KP 62/62E
A	1440	1440	1744
B	1310	1310	1610
C	121	190	255
D	-	-	255
E	1240	1240	1545
F	750	750	907
G	46	46	46
H	330	330	330
J	612	612	612
L	0	190	255
X	483	618	760
Y	913	1048	1190

